

森製作所タイプDL Nナロー (6.5mm)
 頸城鉄道DB81風 キット

MORI Works Diesel Locomotive, Nn3
 Kubiki Light Railway DB81 Type Kit

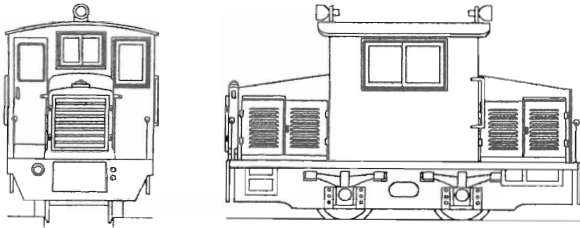

トーマモデルワークス

Toma Model Works, Japan izm00625@nifty.ne.jp

◇別途購入品

(#0006)

- ・プラスアップ製Zj 485系動力車×1
- ・カトー製小形車両用動力ユニット×1
- ・マイクロトレイン製カプラー
 #002 02 020 (旧#903) または
 #002 02 021 (旧#905) ×1セット

(#0007)

To complete this item, you will also need :

- Micro Trains body mount couplers
 #002 02 011 (old #903) or #002 02 021
 (old #905).

*Note kit #0006 is a subset of kit
 #0007 and is usually only sold in Japan*

◇パーツリスト (#0006)

- ・エッチング板 × 1
- ・ホワイトメタルパーツ × 5
- ・真鍮線 (φ0.3mm)
- ・ネジφ1.4x1.5mm × 2
- ・ネジφ1.4x2mm × 6
- ・ネジφ1.4x4mm × 2
- ・プラワッシャ × 4
- ・リード線
- ・ウォームギア抜きジグセット
- ・鉛板 (ウェイト用)

※組立中にパーツが破損した場合、当方に在庫がある場合に限り実費でお分けします。
 ※#0006は国内向け、#0007は海外向けです。内容品が異なります。

Parts List (#0007)

- Etched brass sheet x 1
- White metal Parts x 5
- Brass wire 0.3mm
- 1.4x1.5mm Screws x 2
- 1.4x2mm Screws x 6
- 1.4x4mm Screws x 2
- Plastic washers x 4
- Plus-Up ZJ Wheels
- Kato Motor and Worm Gear
- Lead sheet
- Lead wire

◇必要な工具 (#0006) *Tools required*

- ・ドリル0.9mm、1.0または1.1mm、1.5mm
- ・タップ1.4mm ・バイス
- ・その他真鍮キット組み立てのための一般工具
 (ハンダ付け道具、ドライバー、ヤスリなど)

*Drills 0.9, 1.0, 1.1, 1.5 mm
 1.4mm tap*

soldering iron, files, screwdriver

◇エッチングパーツ番号

Etched Parts Number

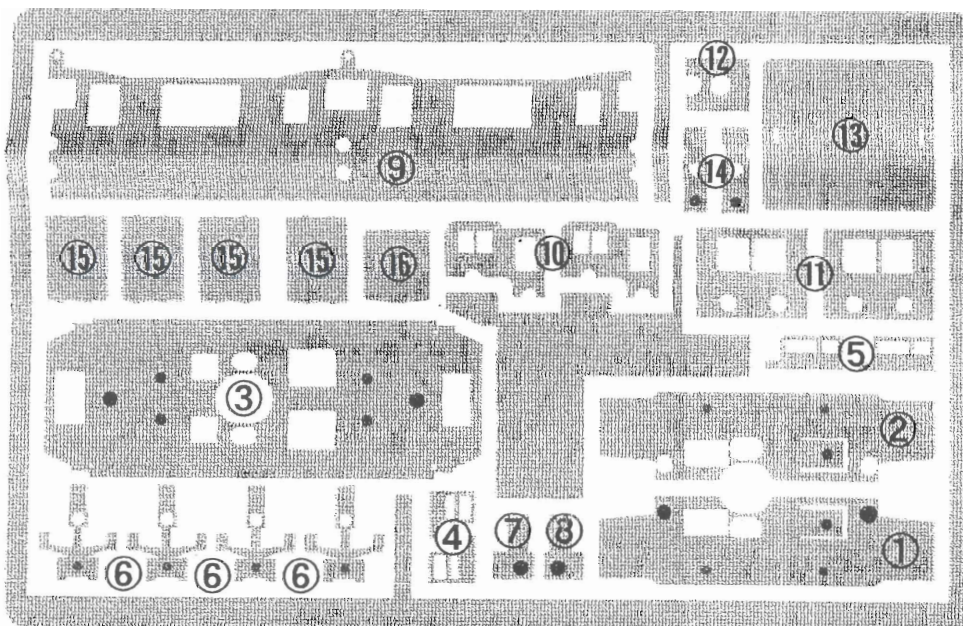

③⑨を折り曲げる前に、次ページ以降の注をお読みください

- φ1.4mmタップ
Tap 1.4mm
- φ1.5mmドリル
Drill 1.5mm
- φ0.9mmドリル
Drill 0.9mm
- 1.4mmタップのたて方
1.0~1.1mmドリルで下穴をあけ、1.4mmタップでネジを切ります

◇組み立て方 / How To Assemble

1. フレーム / Frame

i.

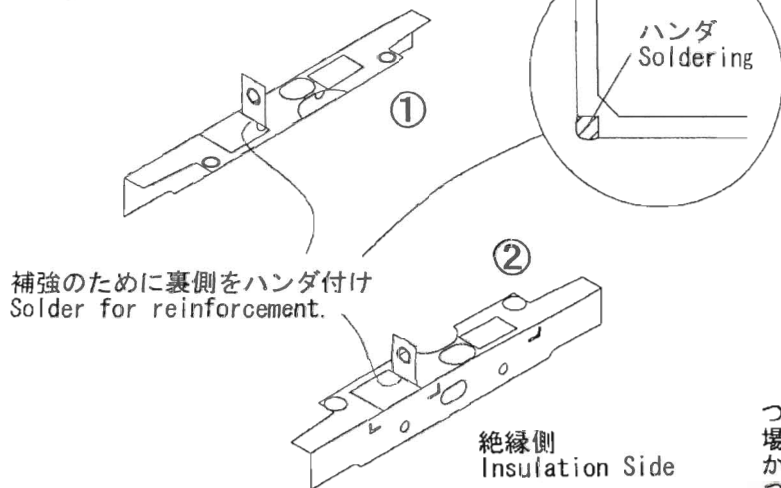

ii.

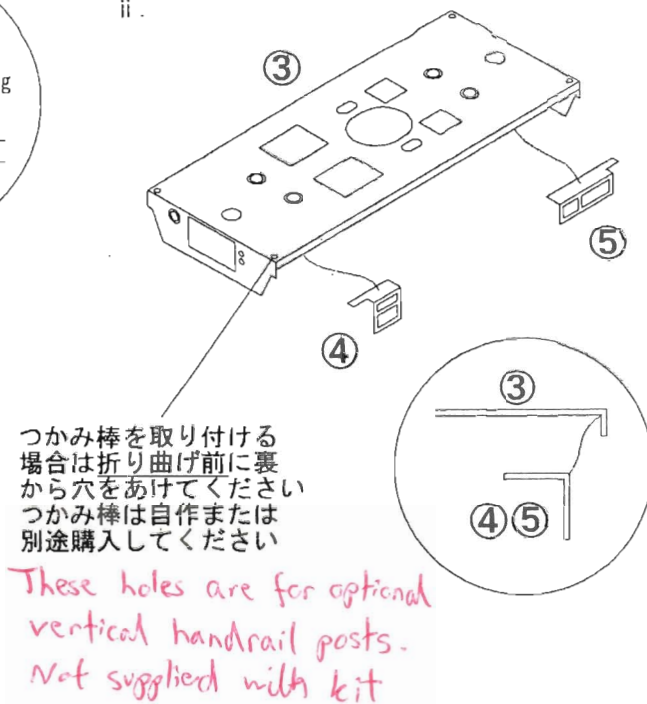

2. 軸箱 / Axlebox

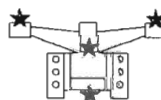
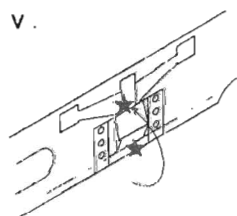
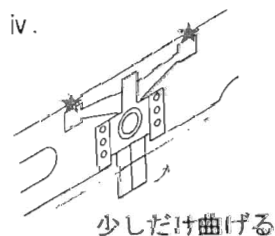
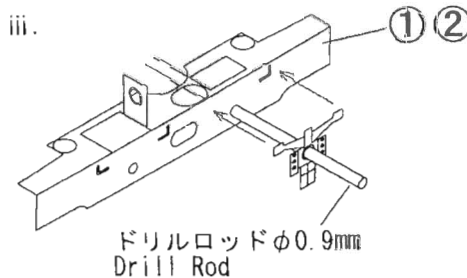
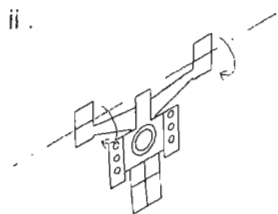
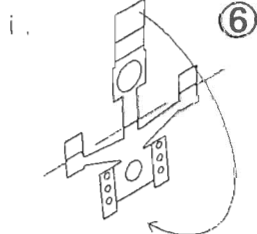

ハンダ付けポイント Soldering Points

Bend only slightly

3. モーター / Motor Assembly

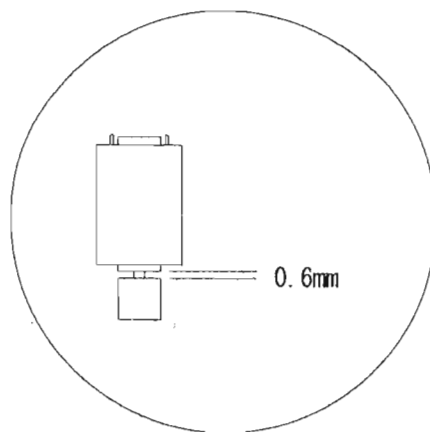
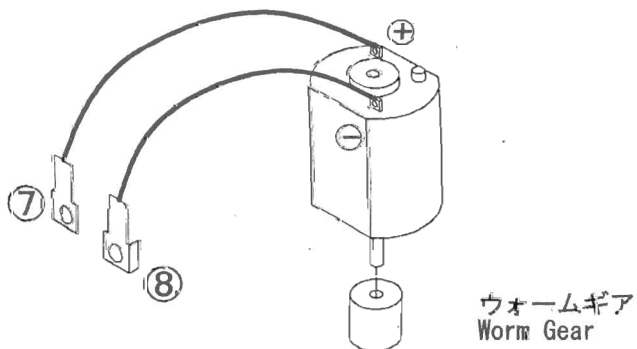

4. 上まわり / Body

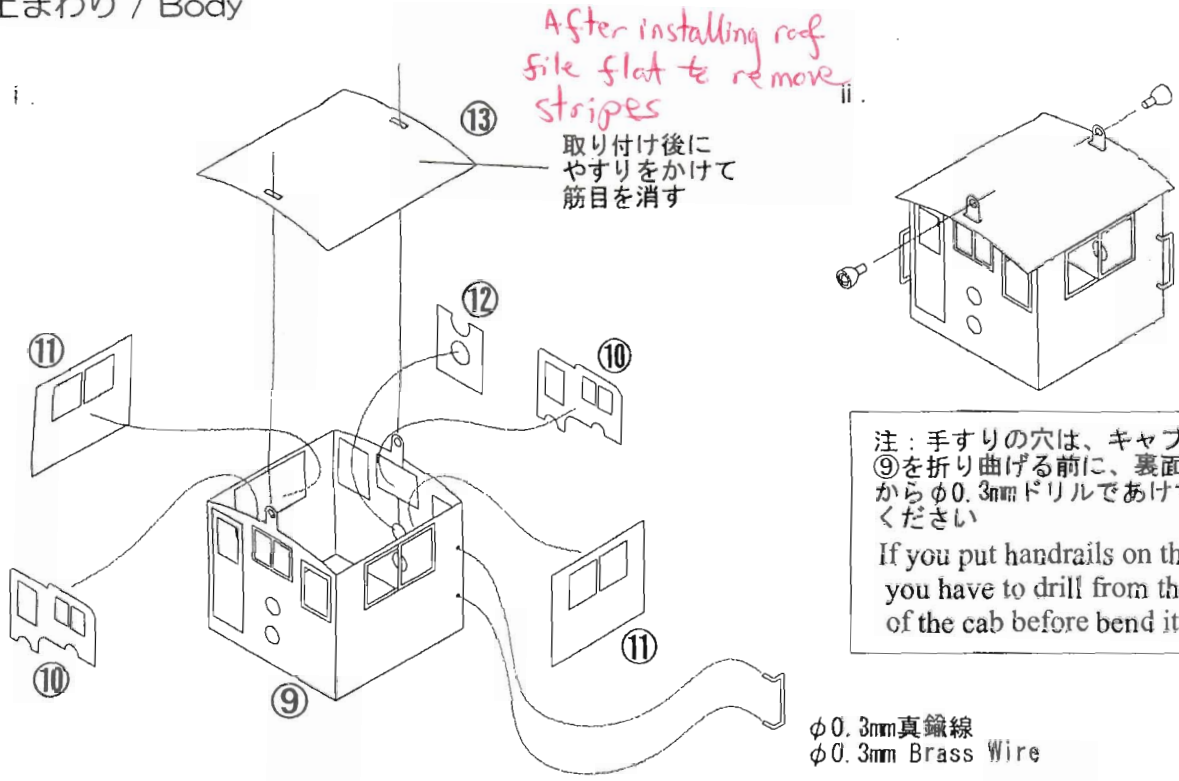

屋根の曲げ方 / Bending the Roof

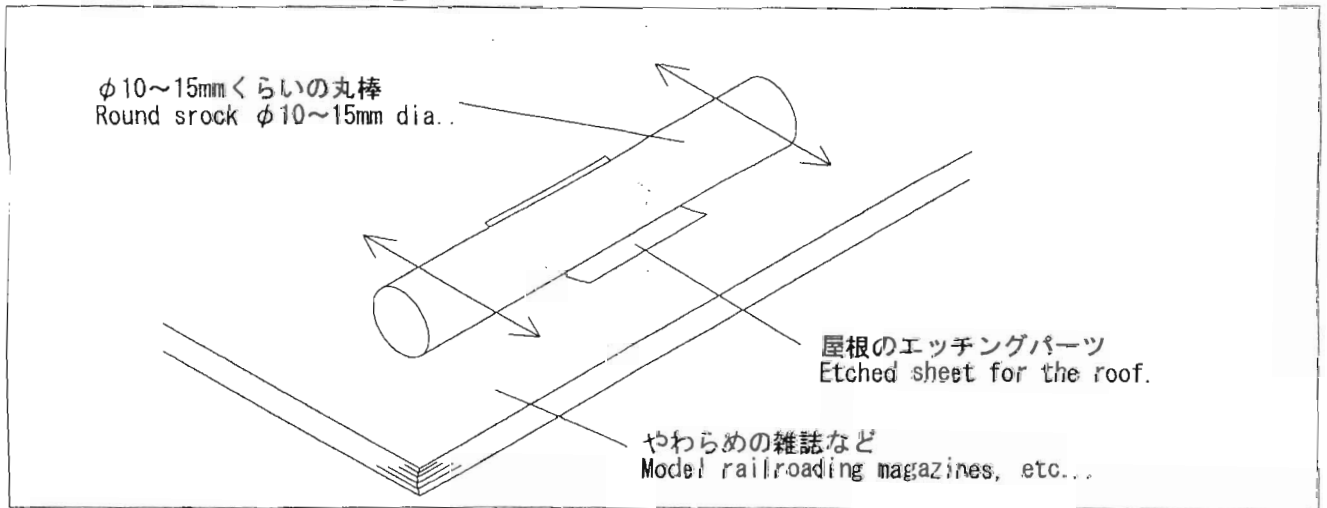

iii.

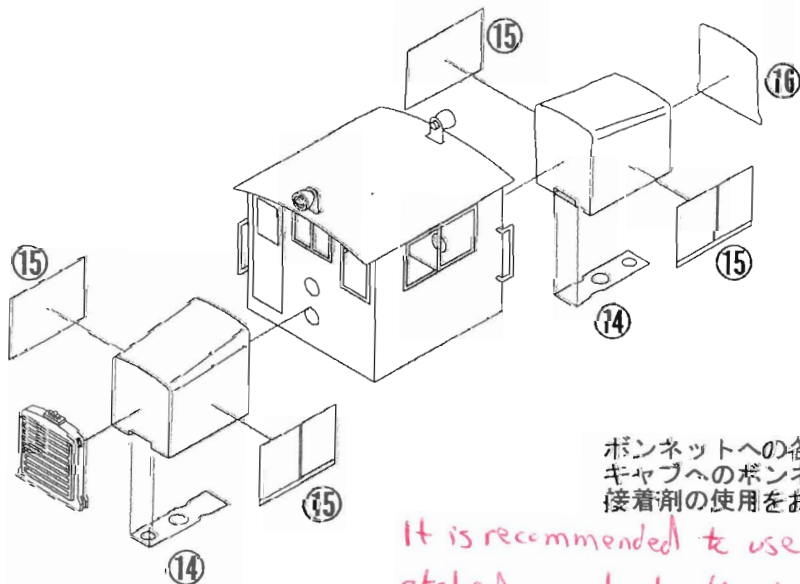

ボンネットへの各エッチングパーツの取り付けとキャブへのボンネットの取り付けにはエポキシ系接着剤の使用をお勧めします
It is recommended to use epoxy adhesive to attach etched panels to the bonnet, and to attach the bonnet to the cab.

6. ウェイトの取り付け / Adding weights

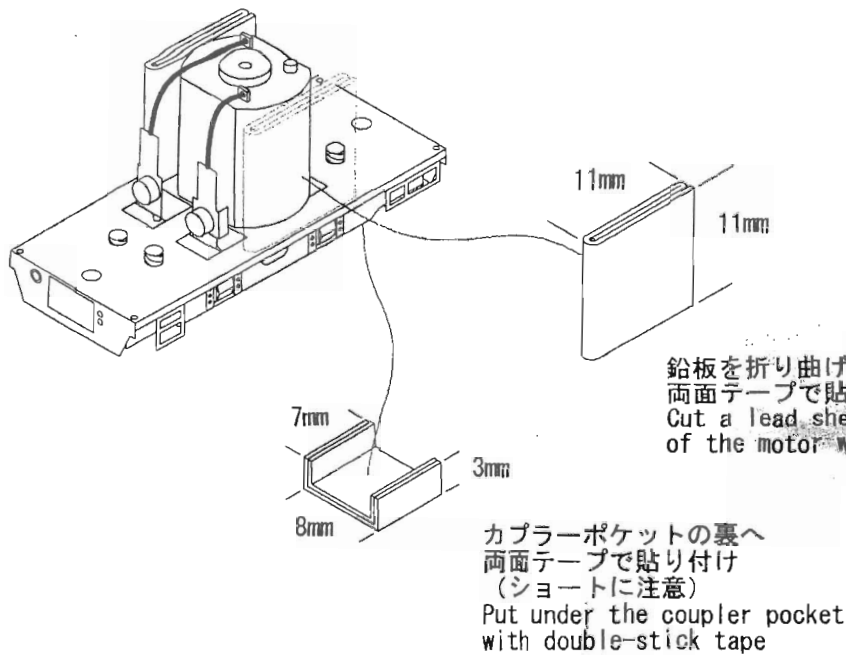

走行性が悪い場合は以下をお試しください

Trouble shooting

1. 全く動かない

- ・ショート・・・絶縁側フレーム②のネジが床板に接触するとショートします。ネジを緩めてネジの位置を前後左右にわずかにずらしてみてください。

2. 走りが重い

- ・ウォームギアの噛み合わせ・・・噛み合わせがきつすぎる、または、ゆるすぎると低速時に車輪がスムーズに回りません。モーターの位置を前後に移動し、ウォームギアのかみ合わせ間隔を調整してください。
- ・車輪をフレーム①②で左右から締めすぎ・・・フレームで車輪を左右から締めすぎると車輪がスムーズに回りません。車輪がはずれない程度に緩めにしてみてください。

3. ギグシャクする、頻繁に止まる

- ・集電不良・・・無負荷で車輪がスムーズに回転するのにレールに乗せると走りが安定しない場合、集電不良と考えられます。床板が歪んでいると4つの車輪が接地しないため集電不良になりがちです。わずかなガタであればフレームを捻って調整してみてください。また、車両の裏側などの隙間にできるだけウェイトを載せてください。

※集電ブラシを付けると走行が安定します。上記の調整をしてもうまくいかない場合は下図を参考に集電ブラシを取り付けてください。(燐青銅線は別途ご購入ください)

If the loco doesn't run smoothly, try to add pick-ups as below.

Pick-up wires are not included in the kit.

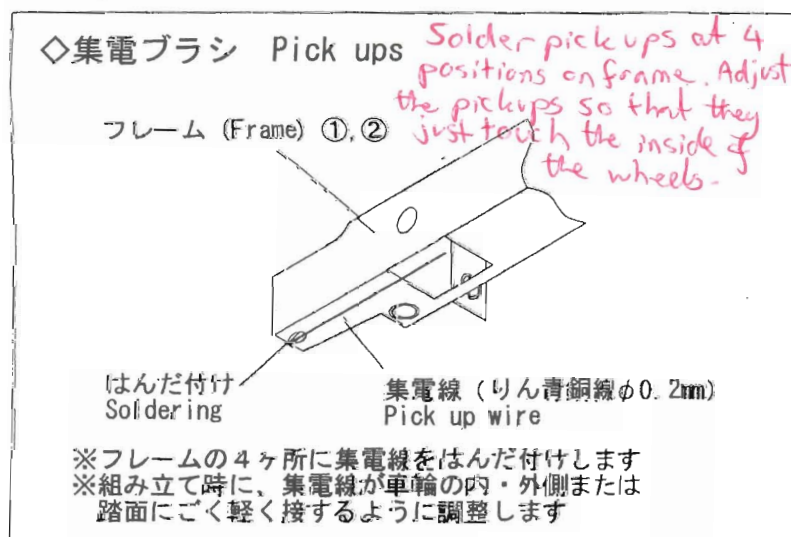

1) If the train won't run at all suspect a short circuit. A short can happen if the screw at the insulated side of frame ② touches the floorboard (chassis?) Loosen the screw slightly and attempt to reposition it a bit.

2) Rough running:
cause 1: Badly fitting worm gear. check it is not too tight or loose. Move motor position slightly.
cause 2: wheel sets fitting too tightly to frames ① and ②. Ease out frames.

3) If the loco keeps stopping it may be due to poor wheel rail contact. This may be due to a warped chassis. Try twisting the chassis to correct this.

◇ (参考: #0006) 車輪とウォームギアのはずし方

このキット (#0006) には、車輪 (ギア付きとギアなし)、モーター、ウォームギアは含まれません。ギア付き車輪はプラスアップ製Zj485系動力車から、ギアなし車輪は同付随車から、モーターとウォームギアはカトー製小形車両用動力ユニットから取り外して使用します。

1. ギア付き車輪のはずし方 (プラスアップ製Zj485系動力車)

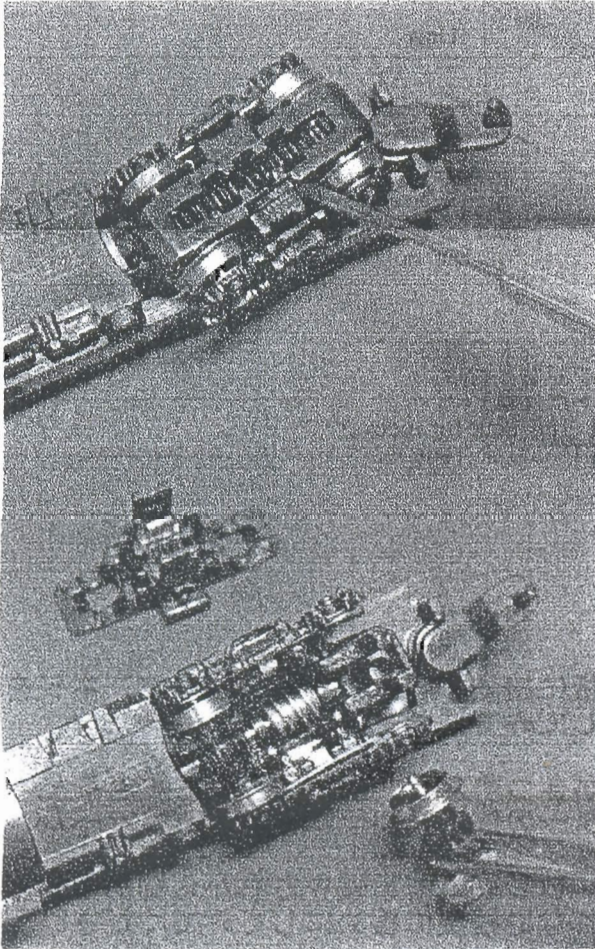

台車の裏の写真の位置をドライバーでこじり、台車の裏カバーをはずします。

This page does not apply to kit #0007. It details how to obtain parts to complete kit #0006 which is only for the Japanese market.

車輪の両端の軸を軸穴からはずし、ギア付き車輪をとります。

2. ウォームギアのはずし方 (カトー製小形車両用動力ユニット)

キット付属の治具 (パイプと洋白線) とカトー製ウォームギアをバイスにセットし、締め付けてウォームギアに圧入されている軸を抜きます。洋白線は約6mmにカットし、ウォームギアへ接する方を面取りをしておきます。また、パイプにバリがある場合はヤスリで取り除いてください。

